



HONDA
Crosstourer

Art.-Nr.:
501.971 00 01 schwarz

HONDA Crosstourer

Art.-Nr.:
3001.056.101 schwarz

Montage

Der Bausatz umfaßt die folgenden Teile:

Stück	Bestellnr.	Bezeichnung
1	700007822	Motorschutzbügel links
1	700007823	Motorschutzbügel rechts
4	150.832	Sechskantschrauben M6x35
1	151.365	Inbusschraube M12x110x1,25 (10.9)
1	151.366	Inbusschraube M12x140x1,25 (10.9)
4	150.809	U-Scheibe Ø6,4
4	150.986	U-Scheibe Ø18xØ6,4x1,5mm
4	150.799	Selbstsichernde Mutter M6

HINWEIS!

Für das Modell mit Schaltgetriebe + DCT-Getriebe geeignet.

Achtung !

Bei der Montage der Motorschutzbügel immer nur eine Seite nach der anderen montieren - dies verhindert ein Absenken des Motors.

Tipp:

Schrauben sie alle Teile an und lassen sie die zugänglichen Schrauben etwas locker. Nachdem alles montiert ist, werden alle Schrauben auf das entsprechende Anzugsmoment angezogen. Dadurch wird sicher-gestellt, dass das Produkt spannungsfrei angebaut ist. Damit ist eine lange Lebensdauer sichergestellt !

Abbildung zeigt Sonderausstattung:
Zusatzscheinwerfer Ion Blue Flooter



Motorschutzbügel



HONDA
Crosstourer

Art.-Nr.:
501.971 00 01 schwarz

KRAUSER[®]
MOTORRADGEPÄCKSYSTEME ■ BIKE BAGS

HONDA Crosstourer

Art.-Nr.:
3001.056.101 schwarz

Montage

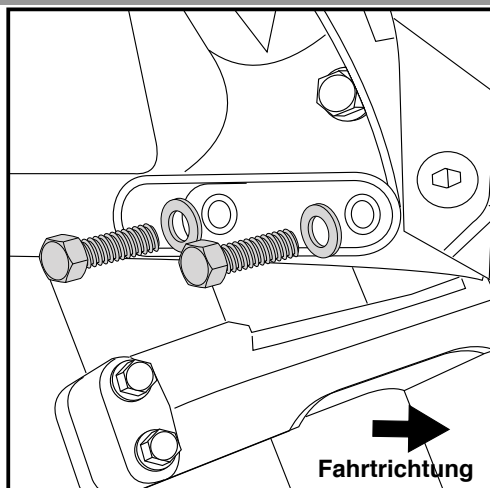

1

Vorbereitung:

Seitenverkleidung links und rechts demontieren,
Die beiden Originalschrauben der Maskenbefestigung unten links
und rechts ausdrehen und die Sechskantschrauben M6x35 mit
U-Scheiben $\varnothing 6,4$ eindrehen und festziehen.

Seitenverkleidung wieder montieren.

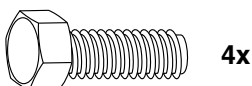

Montage des Motorschutzbügels oben links und rechts:

Den Motorschutzbügel auf das über-
stehende Gewinde der zuvor montierten
Sechskantschrauben schieben und mit
den selbstsichernden Muttern M6 und U-
Scheiben $\varnothing 18 \times \varnothing 6,4 \times 1,5$ mm befestigen.
Seitenverkleidung wieder montieren.

2

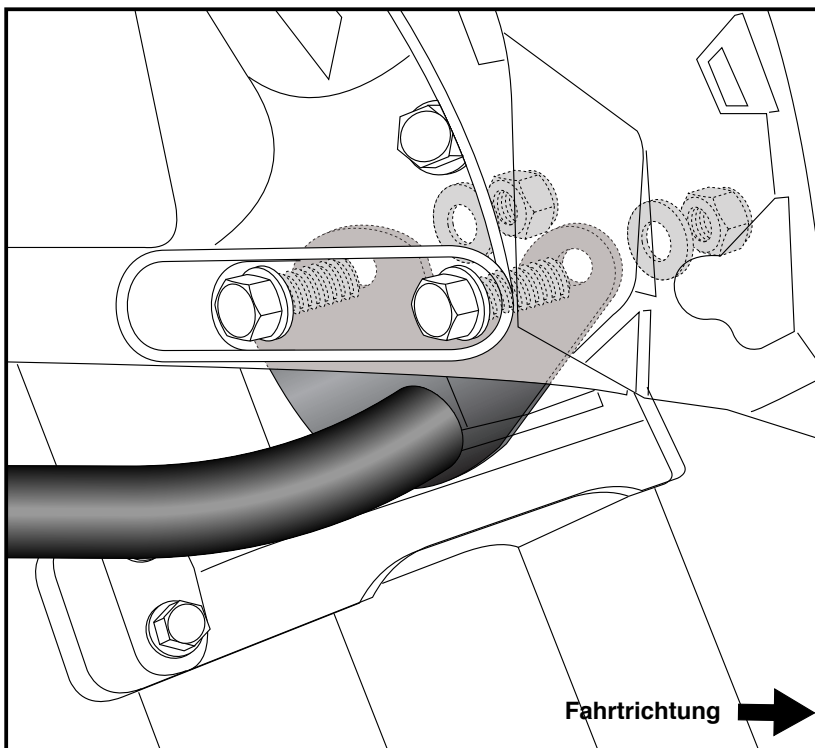

4x



4x



Motorschutzbügel



HONDA
Crosstourer

Art.-Nr.:
501.971 00 01 schwarz

KRAUSER
MOTORRADGEPÄCKSYSTEME ■ BIKE BAGS

HONDA Crosstourer

Art.-Nr.:
3001.056.101 schwarz

Montage

Bei der Montage der MSB immer nur eine Seite nach der anderen montieren.

Montage des Motorschutzbügels hinten links:

Die Originalschraube der Motoraufhängung ausdrehen.(entfallen)
Den Motorschutzbügel mit den Inbus-schrauben M12x140x1,25 verschrauben.
Montage des Motorschutzbügels hinten rechts:

Die Originalschraube der Motoraufhängung ausdrehen.(entfallen)
Den Motorschutzbügel mit der Inbus-schraube M12x110x1,25 verschrauben.

Nun alle Schrauben festziehen.

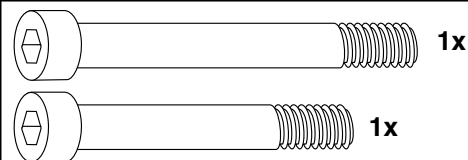

3

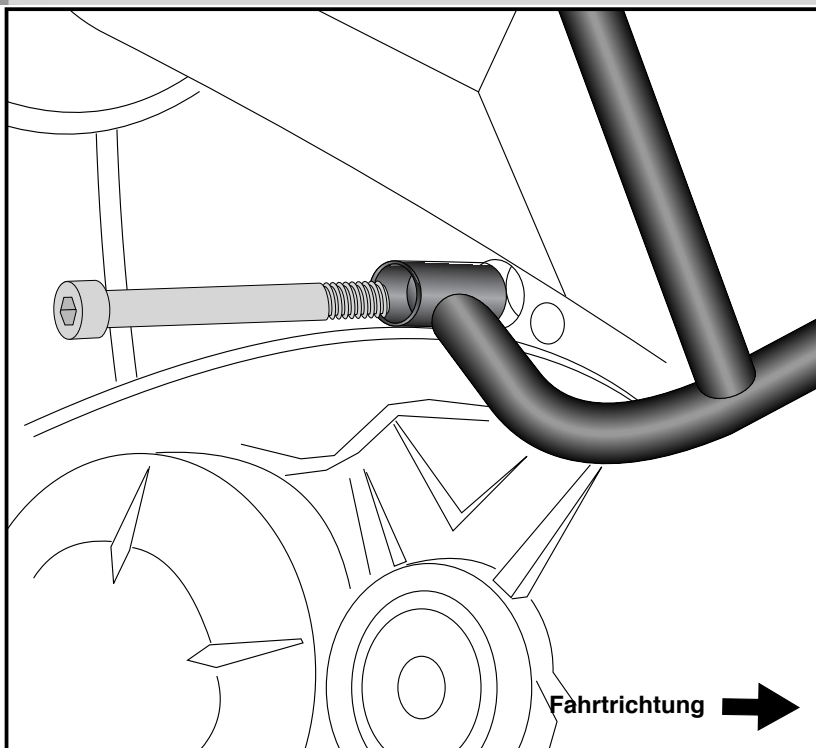

Anzugsmomente des Motorradherstellers beachten!
Nach der Montage alle Verschraubungen auf festen Sitz kontrollieren!
Bitte beachten Sie unsere beigefügten Serviceinformationen.

Als weiteres Zubehör lieferbar:

Seitenträger Lock it (abnehmbar)

Gepäckbrücke Alurack

C-Bow Halter für Weichgepäck

Kardanschutzh

Motorschutzplatte

Motorschutzbügel

Ion Blue Flooter

Griffschutz



Hepco & Becker GmbH
An der Steinmauer 6
D-66955 Pirmasens
Tel.: 0049 6331 - 1453 - 100
www.hepco-becker.de



Krauser GmbH
An der Steinmauer 6
D-66955 Pirmasens
Tel.: 0049 6331 - 1453 - 250
www.krauser.de

Engine guard



HONDA
Crosstourer

Item - No.:
501.971 00 01 black

KRAUSER[®]
MOTORRADGEPÄCKSYSTEME ■ BIKE BAGS

HONDA Crosstourer

Item - No.:
3001.056.101 black

Montage

The kit includes the following parts:

Quant	item no.	description
1	700007822	crash bar left
1	700007823	crash bar right
4	150.832	hexagon bolt M6x35
1	151.365	allen screw M12x110x1,25 (10.9)
1	151.366	allen screw M12x140x1,25 (10.9)
4	150.809	washer Ø6,4
4	150.986	washer Ø18xØ6,4x1,5mm
4	150.799	self lock nut M6

NOTICE!

For the model with manual and DCT transmission.

Attention!

When assembling the engine guard, do it one side after the other - this will prevent a lowering of the motor.

Tip:

Fit all parts and screw on not too strong.

After mounting all parts, the screws should be tightened to the torque specified.

This guarantees, that the kit is mounted without tension.

Picture shows Special features:
Ion Blue Flooter - additional lights



Engine guard



HONDA
Crosstourer

Item - No.:
501.971 00 01 black



HONDA Crosstourer

Item - No.:
3001.056.101 black

Montage

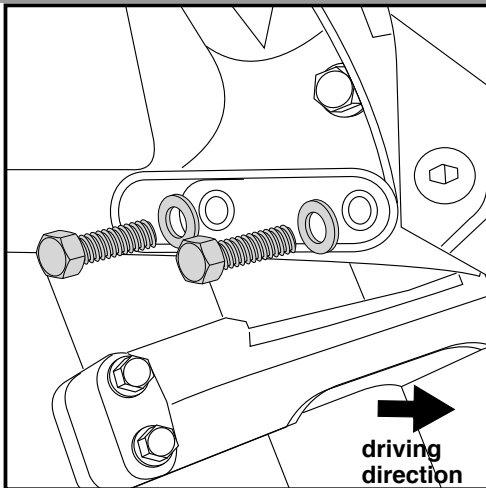

1

Preparing:

Dismantle the plastic side covers left and right. Unscrew the two original boltings of the front mask left and right and change it with hexagon bolts M8 x 35 with washers $\varnothing 6,4$.

Mount the plastic side covers left and right again.

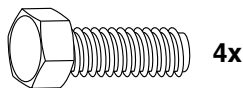

Fastening of the crash bar top left and right:

at the thread of the screw, mounted in step 1.

Use self lock nuts M6 and washers $\varnothing 18 \times \varnothing 6,4 \times 1,5 \text{mm}$.

Mount the plastic side covers left and right again.

2

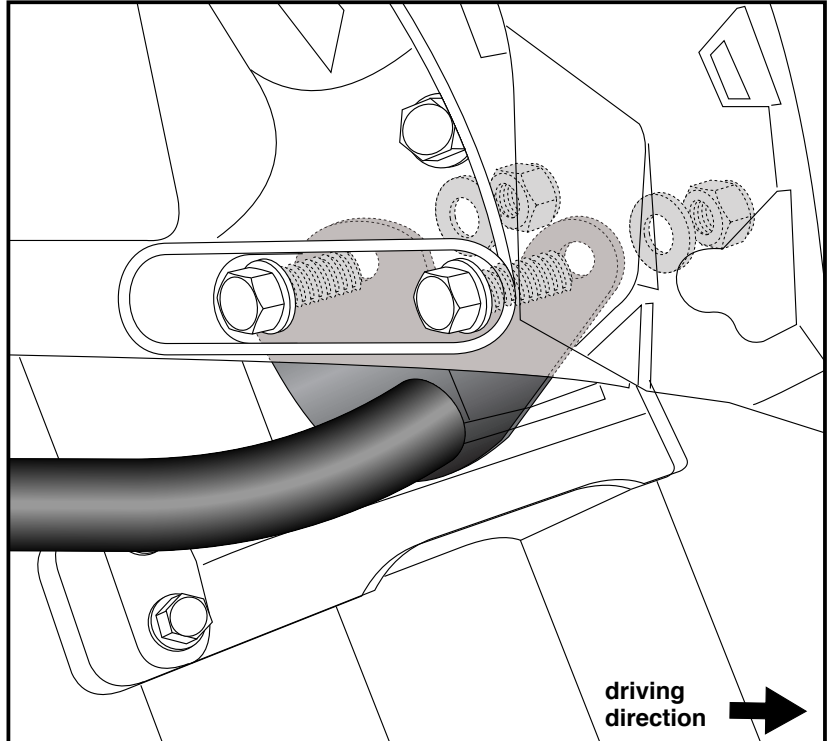

Engine guard



HONDA
Crosstourer

Item - No.:
501.971 00 01 black

KRAUSER
MOTORRADGEPÄCKSYSTEME ■ BIKE BAGS

HONDA Crosstourer

Item - No.:
3001.056.101 black

Montage

Do the mounting one side after the other.

3

Fastening of the crash bar rear left:

Unscrew the original engine bolting - screw is obsolete.

Fix the crash bar with allen screw M12x140x1,25.

Fastening of the crash bar rear right:

Unscrew the original engine bolting - screw is obsolete.

Fix the crash bar with allen screw M12x110x1,25.

Now screw on all screws and nuts.

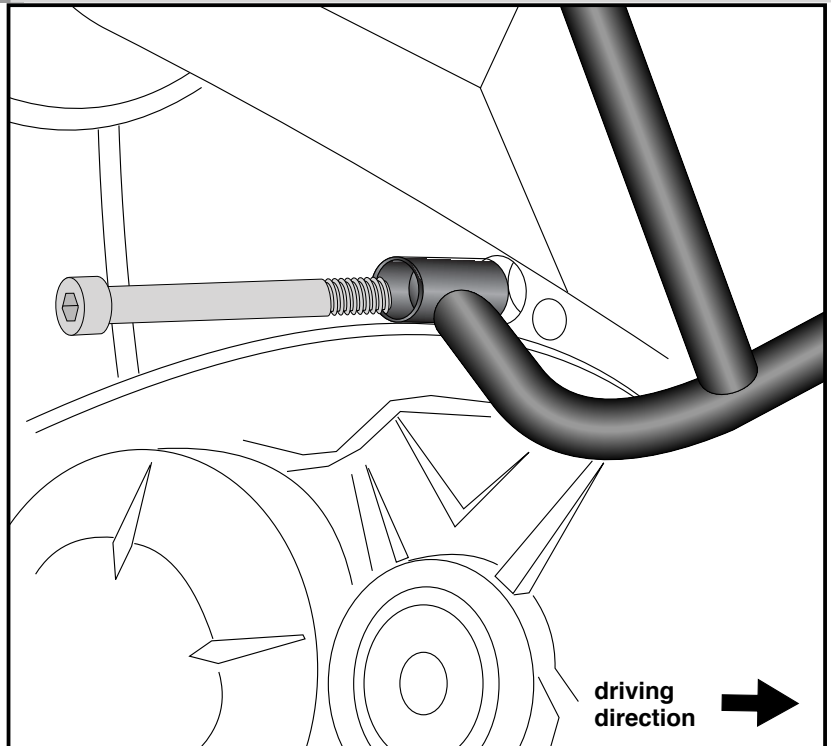
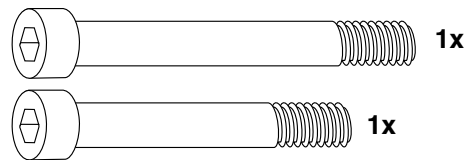

Control all screw connections after the assembling for tightness!
Please notice our enclosed service information.

Also available:

Side carrier Lock it (removable)
Alurack
C-Bow holder for softbags
Kardan protection

skid plate
engine guard
Ion Blue Flooter
Handle protection



Hepco & Becker GmbH
An der Steinmauer 6
D-66955 Pirmasens
Tel.: 0049 6331 - 1453 - 100
www.hepco-becker.de



Krauser GmbH
An der Steinmauer 6
D-66955 Pirmasens
Tel.: 0049 6331 - 1453 - 250
www.krauser.de