

Motorschutzbügel/ Engine guard

TRIUMPH Tiger 1050 Sport

ab Baujahr 2013 / from date of manufacture 2013

Artikel Nr.: / Item-no.:

5017523 00 01 schwarz/black



DE INHALT
GB CONTENTS

1	700008969	Motorschutzbügel links schwarz	1	700008969	Engine guard left black
1	700008970	Motorschutzbügel rechts schwarz	1	700008970	Engine guard right black
1	700008971	Schraubensatz:	1	700008971	Srew kit:
		2x Zylinderschrauben M12 x 200			2x allen screw M12 x 200
		2x selbstsichernde Muttern M12			2x self-lock nut M12
		2x U-Scheiben Ø12,5			2x washer Ø12,5
1	507.0003	ProtectionPad Set für M12, schwarz:	1	507.0003	ProtectionPad Set for M12, black
		bestehend aus:			included:
		1 Padkopf links			1 Pad left
		1 Padkopf rechts			1 Pad right
		1 Polymerelement links			1 Polymer element left
		1 Polymerelement rechts			1 Polymer element right
		1 Logo-Blende links			1 cover left
		1 Logo-Blende rechts			1 cover right
		2 Hülse ø13 mm			2 spacer ø13 mm

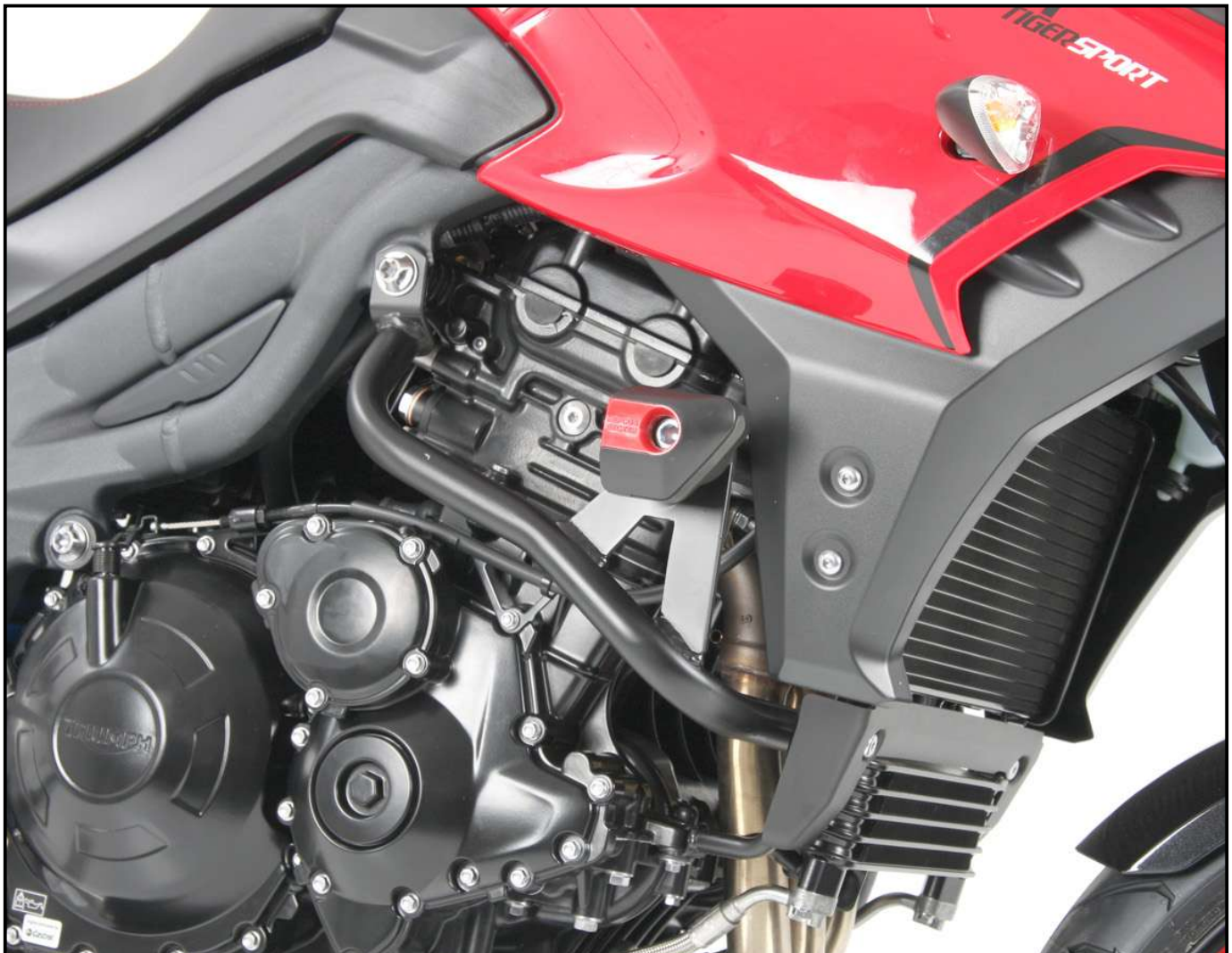

250515/191118

Motorschutzbügel/ Engine guard

TRIUMPH Tiger 1050 Sport

ab Baujahr 2013 / from date of manufacture 2013

Artikel Nr.: / Item-no.:

5017523 00 01 schwarz/black



DE WICHTIG
GB IMPORTANT

Beachten Sie die in Ihrem Land geltenden Zulassungsbestimmungen.
Für den Bereich der BRD gilt: Ein Eintrag in die Fahrzeugpapiere ist nicht erforderlich.

Die Voraussetzung für die Montage ist natürlich eine gewisse technische Erfahrung. Wenn Sie sich nicht sicher sind, wie man eine bestimmte Arbeit ausführt, sollten Sie diese Ihrer Fachwerkstatt überlassen. Ziehen sie alle zugänglichen Schrauben zuerst nur locker an. Nachdem alles montiert ist, werden die Schrauben dann auf das entsprechende Anzugsmoment festgezogen. Dadurch wird sichergestellt, dass das Produkt spannungsfrei angebaut ist. Anzugsmomente beachten! Nach der Montage alle Verschraubungen auf festen Sitz kontrollieren!

Of course, the assembly requires a certain technical experience. If you are not sure how to execute a determined action, you should ask your local distributor to do it. First, tighten all screws only loosely. After mounting all parts, the screws should be tightened to the torque specified. This guarantees, that the product is mounted without tension. Observe the tightening torques of the manufacturer! Control all screw connections after the assembling for tightness!

DE BENÖTIGTE WERKZEUGE
GB TOOLS REQUIRED

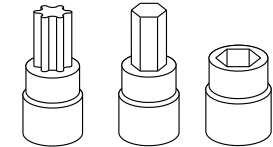
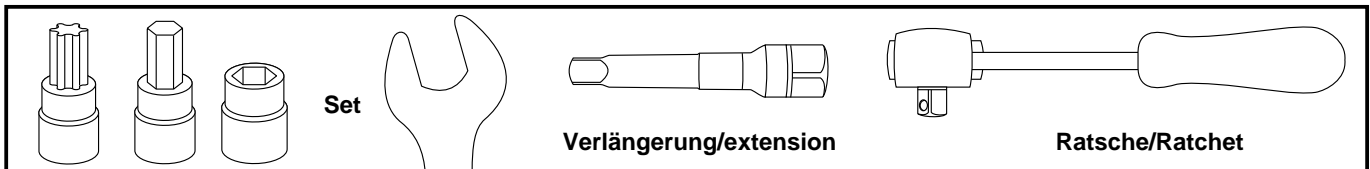

Set

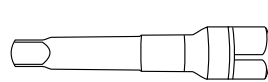

Verlängerung/extension

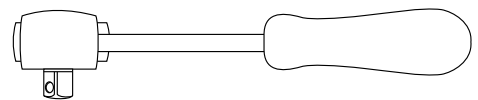

Ratsche/Ratchet

DE VORBEREITUNG
GB PREPARING

Der Protection Pad - Kopf muß vor der Befestigung am Halter zusammengebaut werden.

Zuerst die Hülse einsetzen. ①
Anschließend das Polymerelement einschieben. ②

Bitte Reihenfolge beachten!

Logoblende noch nicht einsetzen - diese wird erst in Montageschritt 4 montiert.

The Protection Pad kit must be assembled before attaching the holder.

First insert the spacer. ①
Then push in the polymer element. ②

Please note the sequence !

Do not insert logo panel yet - this is mounted in assembly step 4.

1

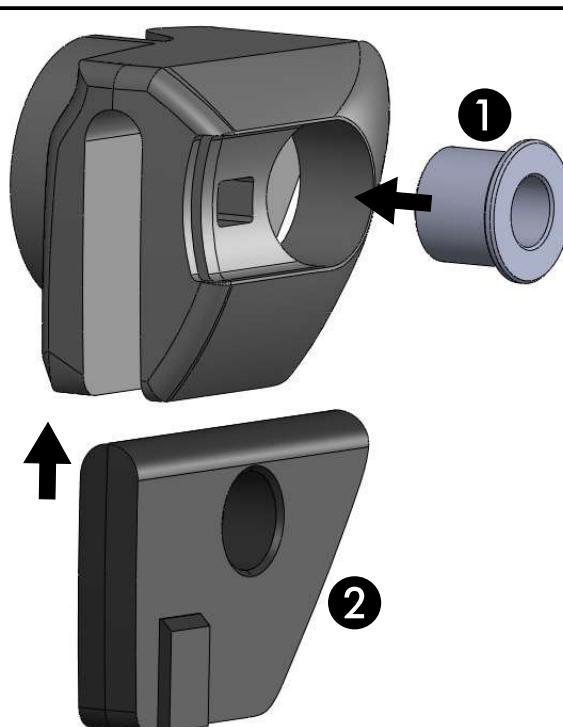

Motorschutzbügel/ Engine guard

TRIUMPH Tiger 1050 Sport

ab Baujahr 2013 / from date of manufacture 2013

Artikel Nr.: / Item-no.:

5017523 00 01 schwarz/black



DE VORBEREITUNG
GB PREPARING

Die vorderen und die mittleren Schrauben der Motoraufhängung demontieren.
Die Schrauben von der rechten Seite (in Fahrtrichtung gesehen) werden in Montageschritt 3 wieder verwendet.

Dismantle the front and middle bolting of the engine block.
The screws of the right side (in driving direction) will be used in mounting step 3.



DE ACHTUNG
GB CAUTION

Immer nur eine Seite nach der anderen montieren.
Ansonsten besteht die Gefahr, dass sich der Motor absenkt.
Mount one side after the other.
Otherwise, there is the risk that the engine block change position.

DE MONTAGEANLEITUNG
GB MOUNTING INSTRUCTIONS

Befestigung des Motorschutzbügels links und rechts vorne:

Die Motorschutzbügel links und rechts werden zusammen mit dem Protectionpad mit den Zylinderschrauben M12 x 200, U-Scheiben Ø12,5 und selbstsichernden Muttern M12 an der vorderen Motoraufhängung verschraubt.

Die Motorschutzbügel werden hinter dem Kühler zusammengesteckt.

Fastening of the crash bar left and right front:

Together with the ProtectionPad with allen screws M12 x 200, washers Ø12,5 and self lock nuts M12 at the front engine bolting.

The crash bars will be connected behind the radiator.

2

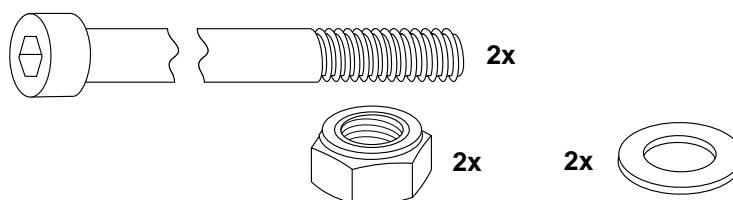
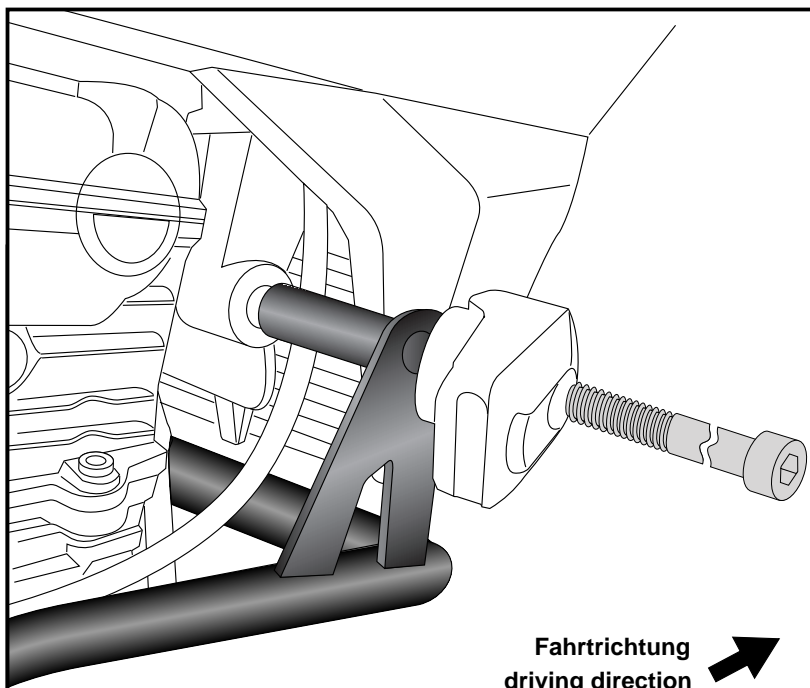

Motorschutzbügel/ Engine guard

TRIUMPH Tiger 1050 Sport
ab Baujahr 2013 / from date of manufacture 2013

Artikel Nr.: / Item-no.:

5017523 00 01 schwarz/black



DE MONTAGEANLEITUNG
GB MOUNTING INSTRUCTIONS

3
Befestigung des Motorschutzbügels links und rechts hinten:

Die Motorschutzbügel links und rechts werden mit Originalschrauben an der hinteren Motoraufhängung verschraubt.

Rechts (Abbildung):

Den Motorschutzbügel mit der Originalschraube inkl. Mutter verschrauben, die **vorne rechts** demontiert wurde.

Links (ohne Abbildung):

Den Motorschutzbügel mit der Originalschraube verschrauben, die **hinten rechts** demontiert wurde.

Fastening of the crash bar left and right rear:

With original screws at the rear engine bolting.

Right (see illustration):

Fix the crash bar with the original screw with nut, dismantled **FRONT RIGHT**.

Left (without illustration):

Fix the crash bar with the original screw, dismantled **REAR RIGHT**.

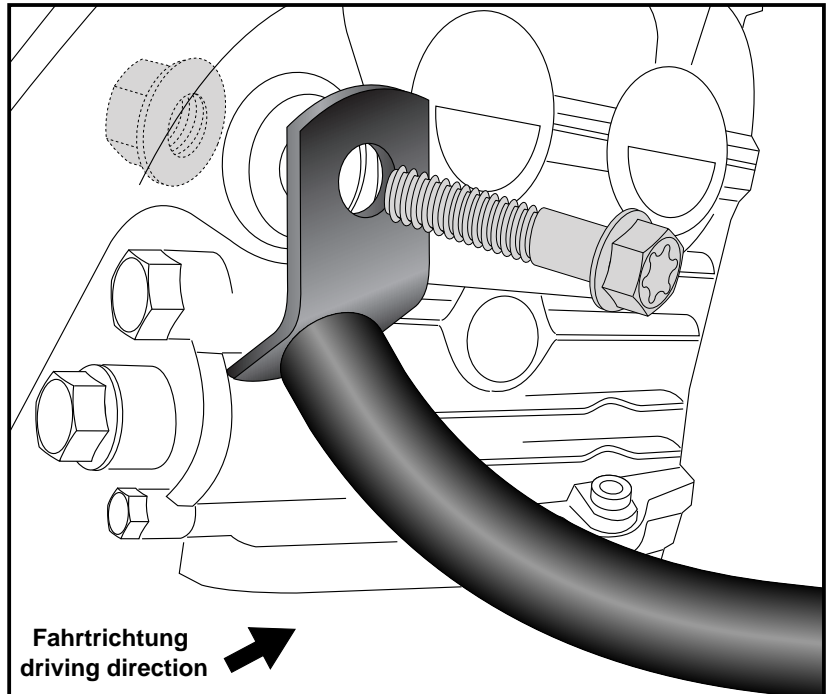

4
Nach abgeschlossener Montage die Logo-Blende einsetzen.

After finishing the mounting, insert the logo panel.

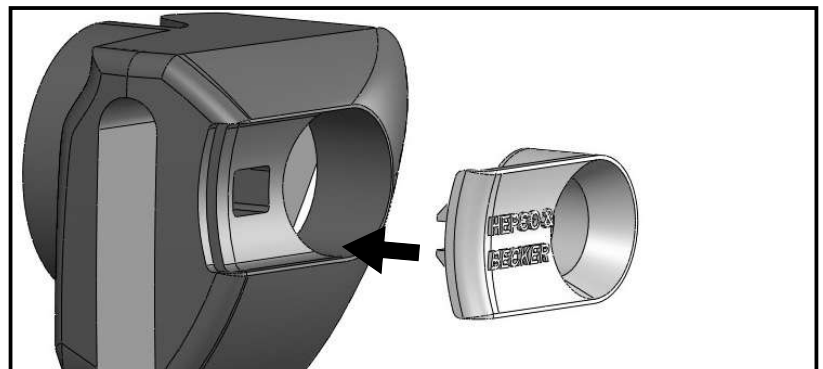

DE ACHTUNG
GB CAUTION

Nach der Montage alle Verschraubungen auf festen Sitz kontrollieren ! Abgebaute Teile wieder montieren. Bitte beachten Sie unsere beigefügten Serviceinformationen.

Control all screw connections after the assembling for tightness! Reassemble the dismantled parts. Please notice our enclosed service information.

Weiteres Zubehör auf unsere Homepage. More accessories: see our homepage.



Hepco & Becker GmbH
An der Steinmauer 6
D-66955 Pirmasens
Germany

Tel.: +49 (0)6331 - 1453 - 100
Fax: +49 (0)6331 - 1453 - 120
eMail: vertrieb@hepco-becker.de
www.hepco-becker.de